

PROGRAM: 7. (KOD 3357)

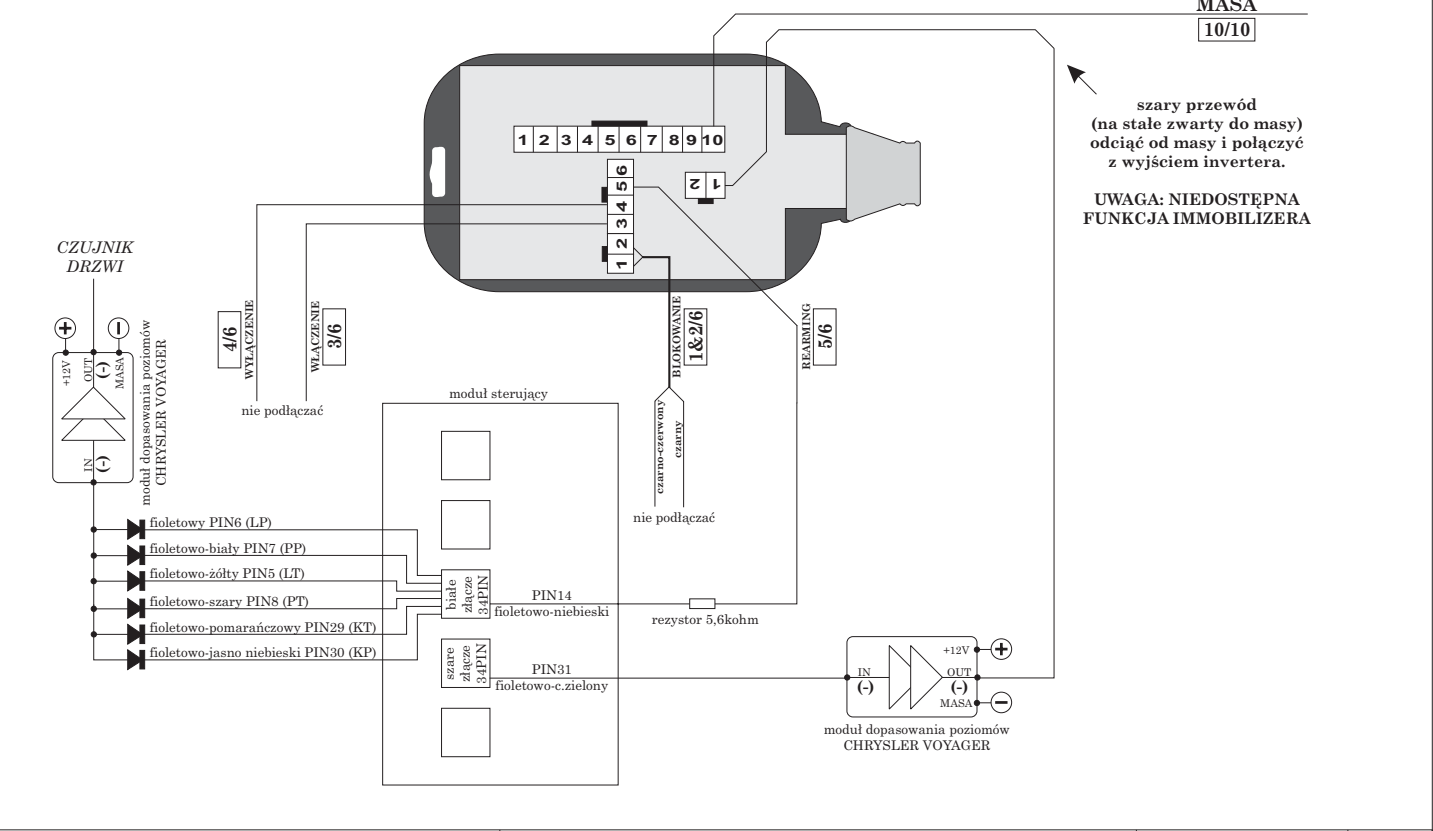

marka: **CHRYSLER** model: **VOYAGER MOD'2002** rok: **01-03** rev02

PROGRAM: 1. (KOD 3351)

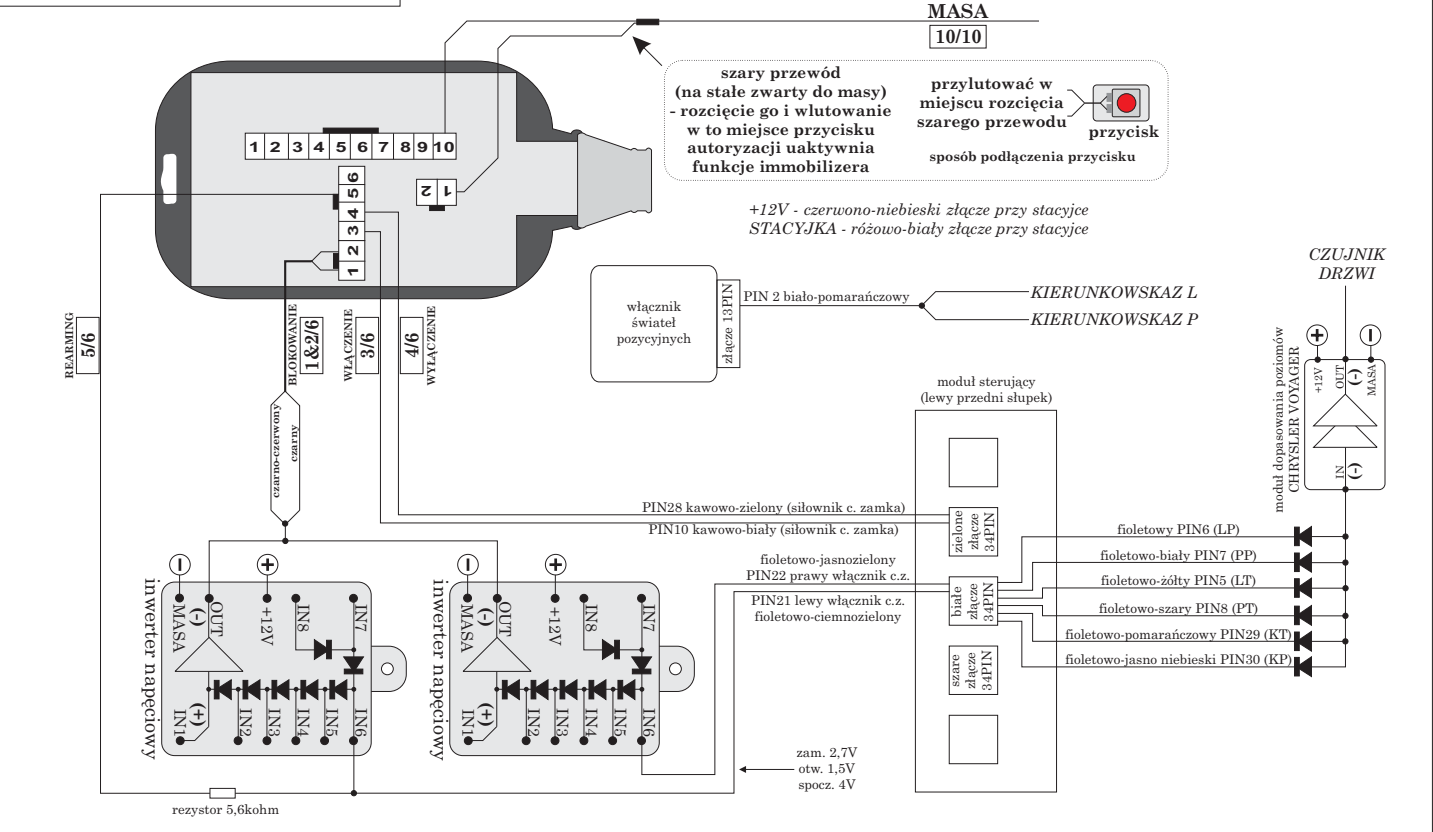

marka: **CHRYSLER** model: **VOYAGER** rok: **05** → rev01

PROGRAM: 1. (KOD 3351)

MASA
10/10

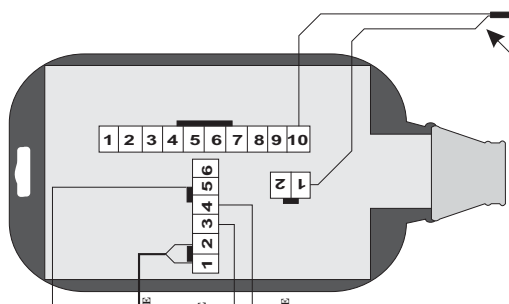

szary przewód (na stałe zwarty do masy) - rozcięcie go i wlotowanie w to miejsce przycisku autoryzacji uaktywnia funkcje immobilizera

przylutować w miejscu rozcięcia szarego przewodu przycisku

sposób podłączenia przycisku

OBWÓD - ROZCIĘCIE ROZRUSZNIKA
różowo-niebieski pin5 czarne 6PIN złącze na stacyjce lub różowo-niebieski przechodzi w czerwono-niebieski pin20 na złączu czarnym 43PIN na lewym przednim słupku

KIERUNKOWSKAZ L → biało-fioletowy pin36 na złączu czarnym 43PIN na lewym przednim słupku

KIERUNKOWSKAZ P →

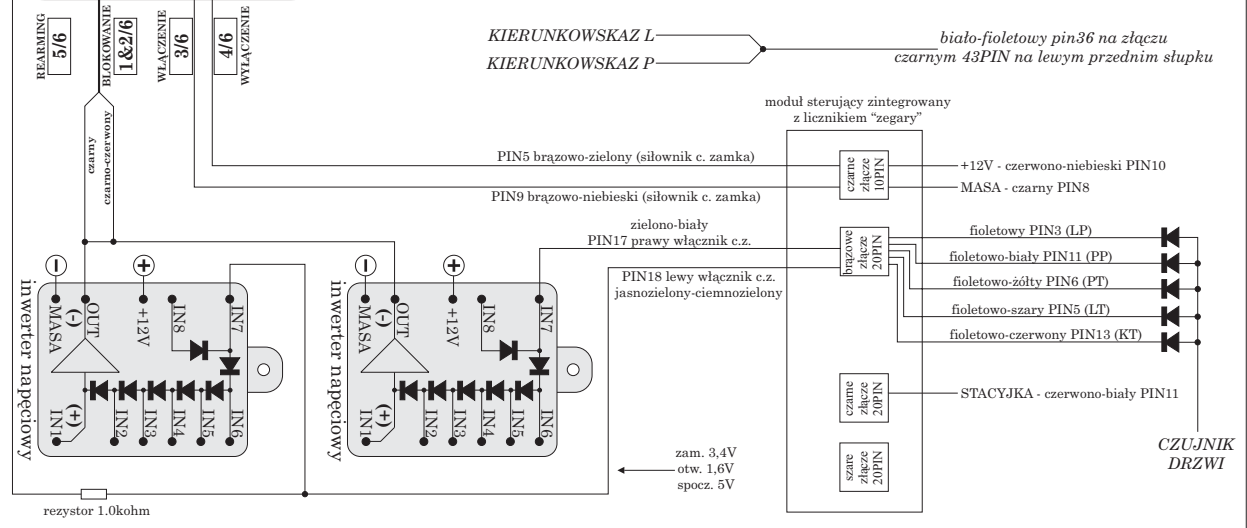

marka: **CHRYSLER** model: **PT CRUISER mod'2006** rok: **05** → rev00

PROGRAM: 13. (KOD 3364)

MASA
10/10

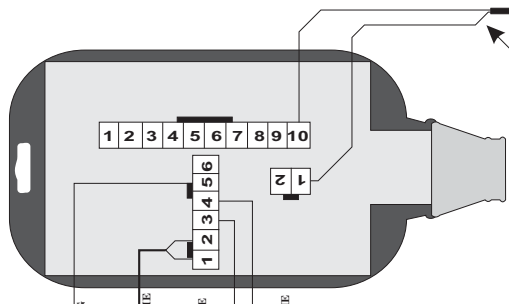

szary przewód (na stałe zwarty do masy) - rozcięcie go i wlotowanie w to miejsce przycisku autoryzacji uaktywnia funkcje immobilizera

przylutować w miejscu rozcięcia szarego przewodu przycisku

sposób podłączenia przycisku

OBWÓD - ROZCIĘCIE ROZRUSZNIKA
różowo-zielony pin5 czarne 6PIN złącze na stacyjce

KIERUNKOWSKAZ L → biało-fioletowy wiązka do najwyższej zaczepionej wiązki na przednim prawym słupku (światła postojowe)

KIERUNKOWSKAZ P →

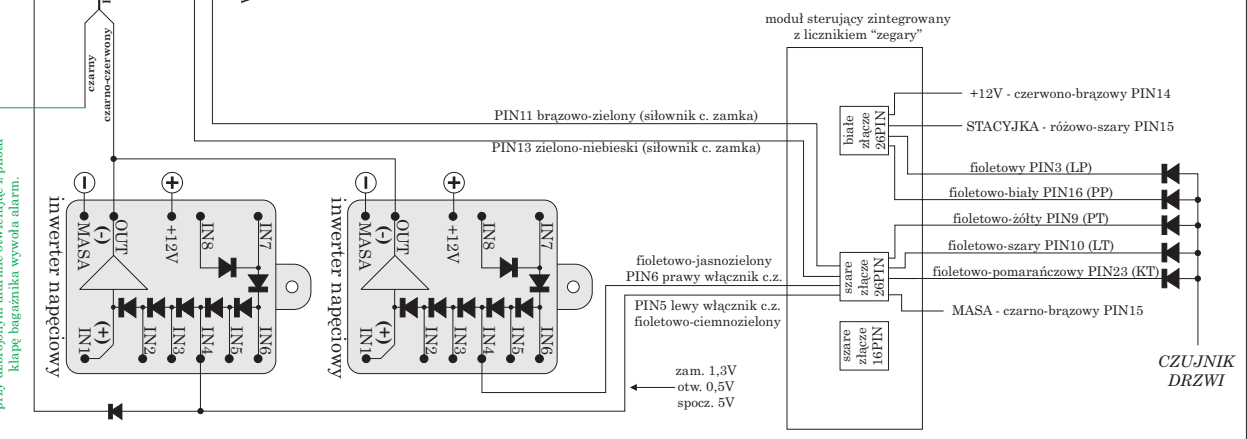
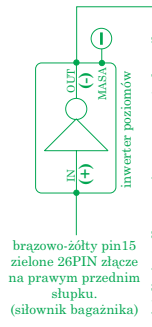

marka: **CHRYSLER** model: **300C** rok: **05** → rev00